

**A.8. Montaggio delle cerniere del timone di direzione sulla deriva.**

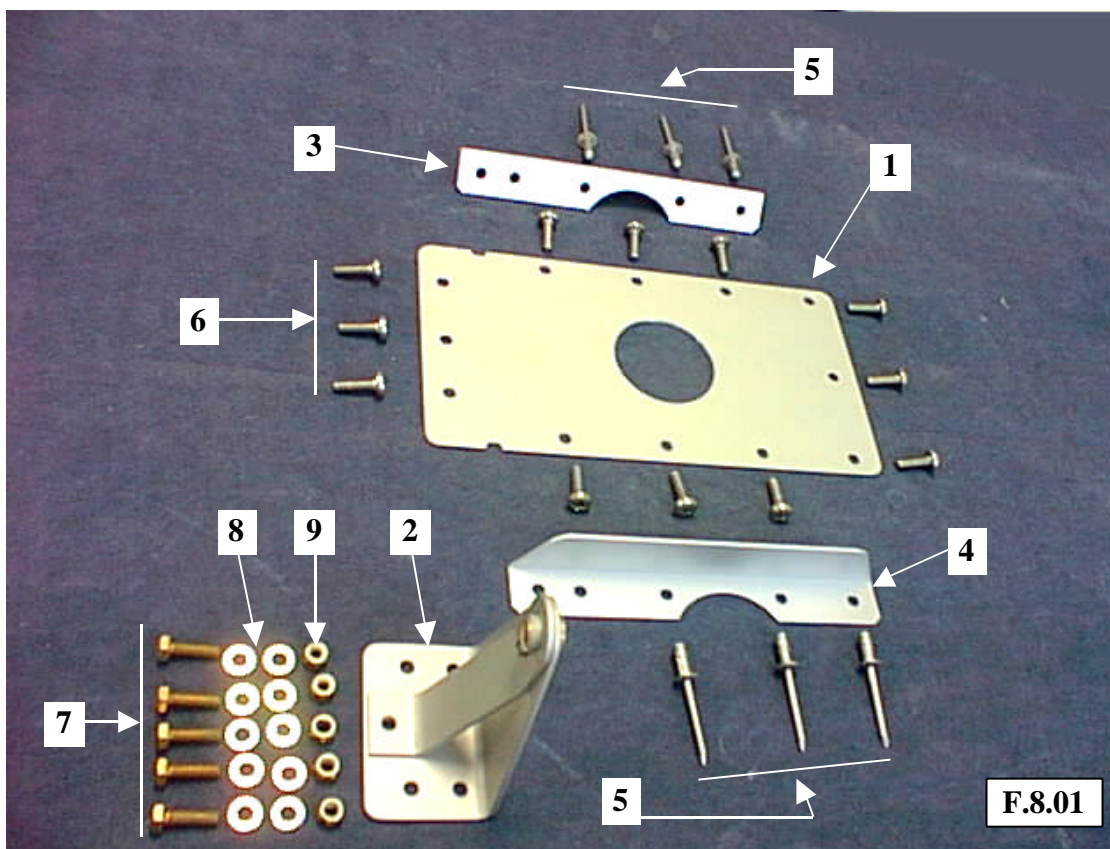

Rif.	Descrizione	Codice	Q.tà	Note
1	Piastra in alluminio (tappo di coda)		1	F.8.01
2	Supporto cerniera inferiore su deriva		1	F.8.01
3	Rinforzo sinistro		1	F.8.01
4	Rinforzo destro		1	F.8.01
5	Rivetti Avex d. 4,9x14 (all. c/gambo inox)		6	F.8.01
6	Viti M5x15 testa piana bombate Inox		12	F.8.01
7	Viti testa esagonale M5x16		5	F.8.01
8	Rondelle d. 5x10x1		10	F.8.01
9	Dadi autobloccanti M5		5	F.8.01

Come prima operazione eseguite la lavorazione degli incassi nella zona di coda, il cui profilo avete tracciato nella operazione A.7.3 (foto F.8.02).

Con un tampone dritto e carta vetrata grana 120 eseguite uno smusso a 45° su tutta la lunghezza delle due pareti interne verticali della deriva, come indicato dalla freccia nella foto F.8.02.

**Le successive operazioni, che determineranno la posizione del timone direzionale, devono essere eseguite con particolare cura.**

**Posizionate la fusoliera dritta, tenendo la deriva posteriore ben fissa e facendo in modo che l'asse della stessa sia esattamente verticale.**

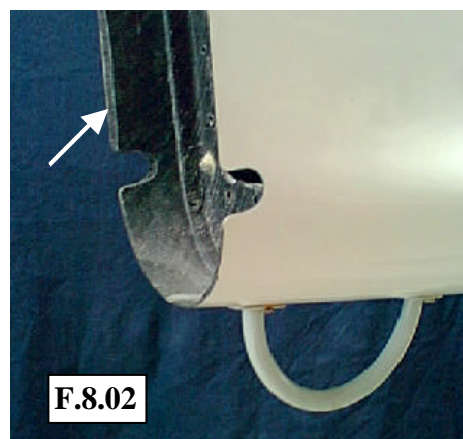

Prendete la piastra del tappo di coda (rif. 1) e fissatela con n° 4 viti (rif. 6), come illustrato nella foto F.8.03.

Con l'ausilio di una squadretta metallica ed un metro misurate la distanza di 95 mm, dal filo esterno inferiore della coda, a cui andrà posizionato il supporto della cerniera inferiore (rif. 2): tracciate un segno al centro della piastra (foto F.8.04 ed F.8.05).

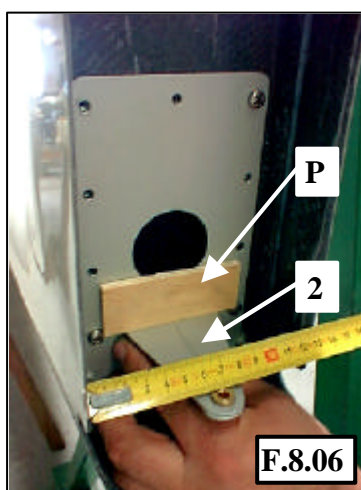
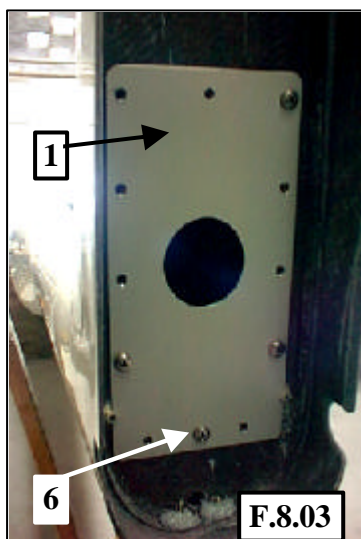

Osservando attentamente le foto F.8.06 e F.8.07, incollate, con del nastro biadesivo, una piastrina (P) di legno all'altezza del segno che avete tracciato in precedenza ed **orientandola in modo che il filo inferiore sia ortogonale all'asse verticale della deriva** (Attenzione: l'asse verticale della deriva potrebbe non coincidere esattamente con l'asse di simmetria della piastra del tappo di coda. Voi dovete riferirvi all'asse della deriva).

Appoggiate al filo inferiore della piastrina il supporto della cerniera inferiore (rif. 2) e, con l'ausilio di un metro, posizionate in modo che il foro della boccia in ottone sia centrato rispetto alla larghezza interna della deriva.

Tenendo fermo il supporto, tracciate, con un pennarello, il contorno dell'appoggio del supporto stesso sulla piastra del tappo di coda.

Smontate piastra e supporto dalla deriva ed appoggiatele su un banco di lavoro.

Riposizionate il supporto sulla piastra, seguendo il contorno che avete tracciato.

Tracciate la posizione dei 5 fori di fissaggio del supporto alla piastra.

Eseguite nella piastra n° 5 fori d. 5 mm.

Osservando il disegno DWG.8.01, montate sulla piastra (rif. 1) il supporto (rif. 2), il rinforzo sinistro (rif. 3) ed il rinforzo destro (rif. 4).

Bloccate i tre pezzi con le 5 viti M5x16 (rif. 7) ed i 5 dadi autobloccanti M5 (rif. 9), posizionando le 10 rondelle d. 5x10x1 come indicato sul disegno.

Girate la piastra ed eseguite n° 3+3 fori d. 5 mm, in corrispondenza dei fori liberi presenti sul rinforzo destro e sul rinforzo sinistro.

Girate la piastra ed eseguite la rivettatura dei 5 rivetti (rif. 5).

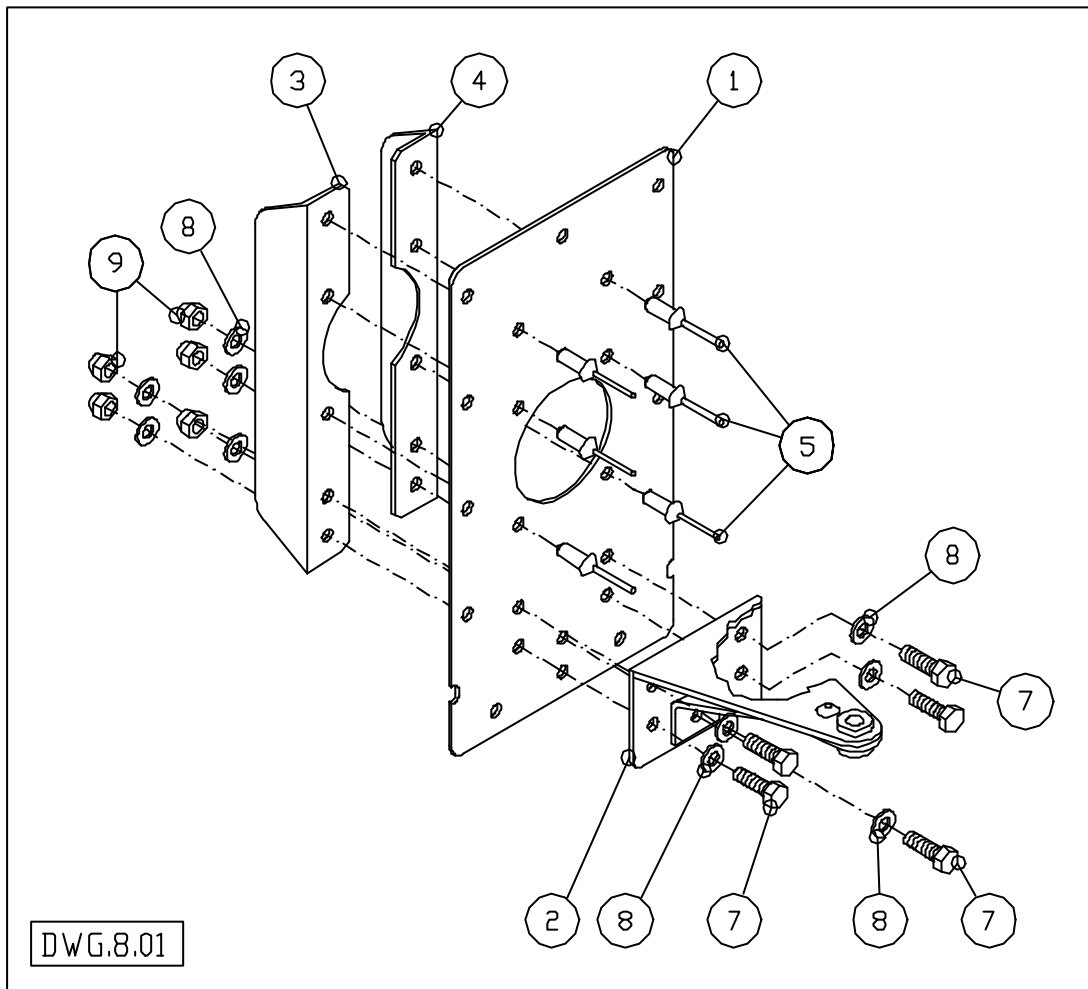

Facendo riferimento al disegno DWG.8.02, montate ora la piastra completa sulla deriva, serrando a fondo le 12 viti M5x15 (rif. 6).

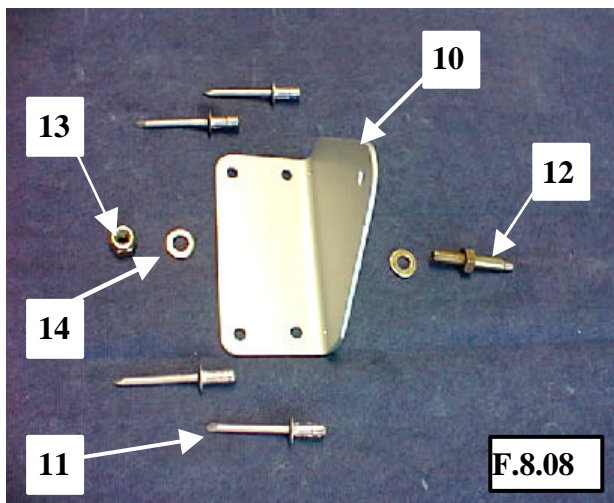

Dovete ora procedere al montaggio del supporto della cerniera superiore sulla deriva (rif. 10).

Facendo riferimento al disegno DWG.8.03, dovete eseguire un attrezzo per il posizionamento del supporto della cerniera superiore (questo attrezzo vi servirà anche per il posizionamento dei supporti delle cerniere sul timone direzionale mobile).

Prendete un tondo in acciaio d. 16 mm ed intestatelo alle estremità, con la lunghezza indicata sul disegno.

Eseguite i 2 fori filettati M6.

Rif.	Descrizione	Codice	Q.tà	Note
10	Supporto cerniera superiore su deriva		1	F.8.08
11	Rivetti Avex d.4,9x14 (all. c/gambo inox)		4	F.8.08
12	Perno cerniera (con controdado)		1	F.8.08
13	Dado autobloccante M6		1	F.8.08
14	Rondella d. 6x12x1		2	F.8.08

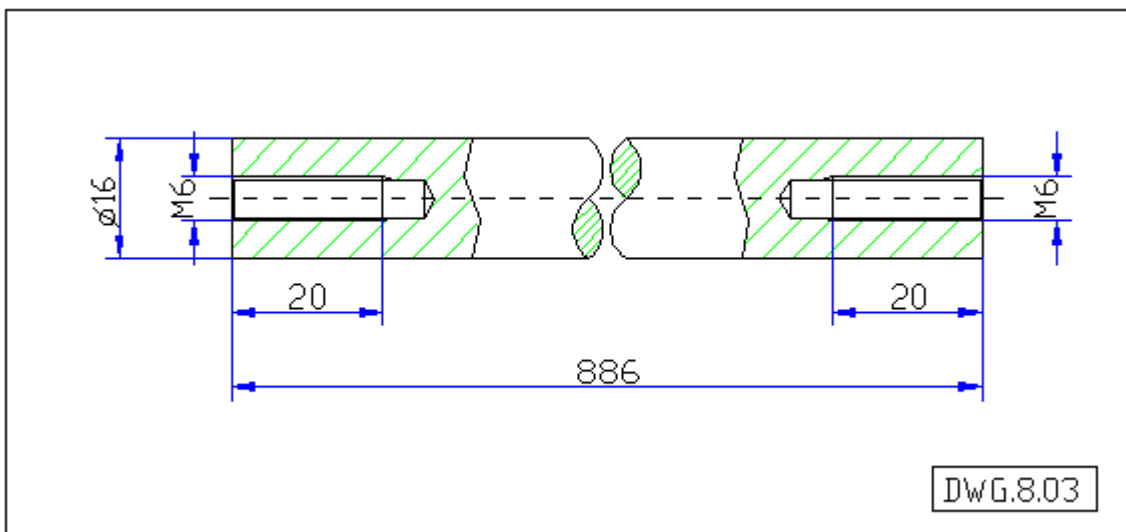
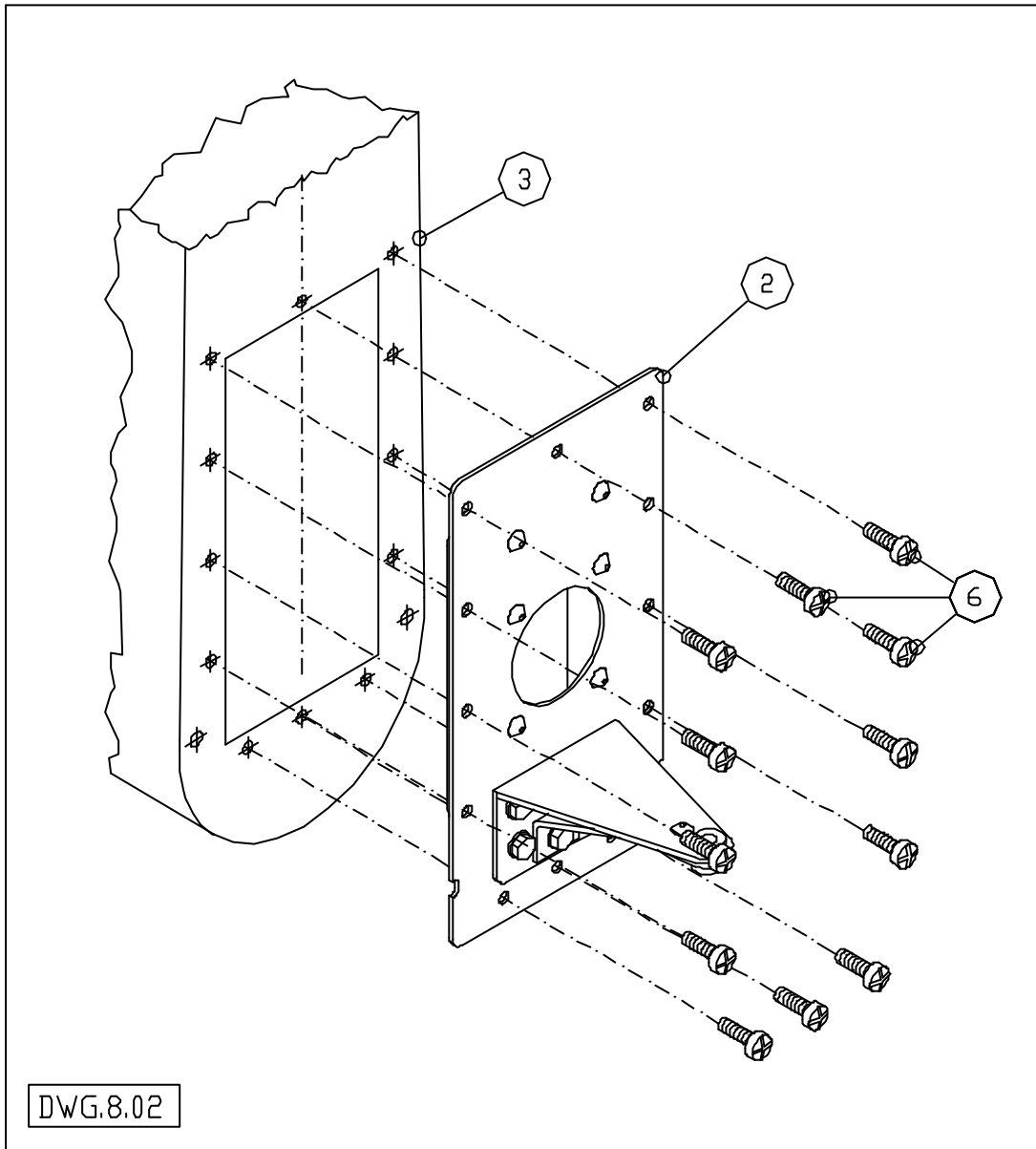

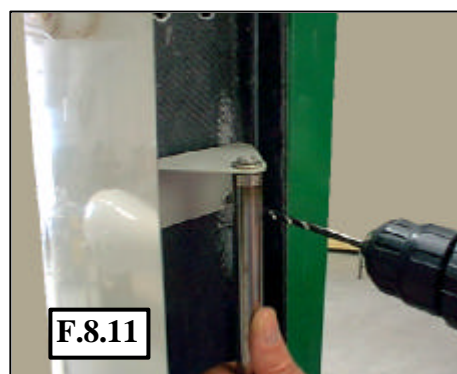
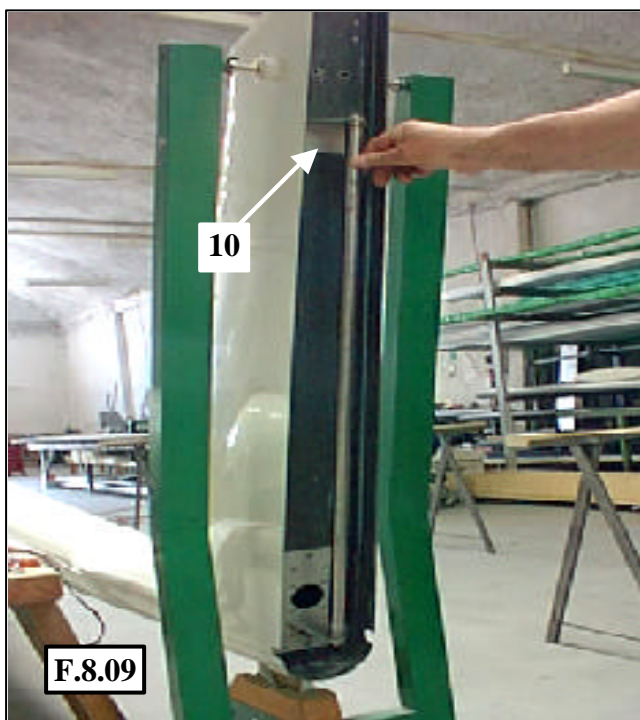

Osservando la foto F.8.09, avvitate il supporto superiore (rif. 10) sull'attrezzo con una vite M6x20. Posizionate l'attrezzo sulla deriva, appoggiato alla boccola in ottone presente sul supporto inferiore. Avvitate l'attrezzo al supporto inferiore con una vite M6x20.

Centrate il supporto superiore rispetto alla larghezza interna della deriva, come illustrato nella foto F.8.10.

Tenete fermo l'attrezzo ed eseguite un primo foro d. 5 mm (utilizzando una punta lunga), riferendovi alla foratura già presente sul supporto superiore.

Inserite in questo foro un rivetto (rif. 11), senza tirarlo.

Eseguite gli altri 3 fori d. 5 mm.

Smontate l'attrezzo dai supporti e, riferendovi al disegno DWG.8.04, eseguite la rivettatura del supporto superiore (rif 10), utilizzando i 4 rivetti Avex d.5x14 (rif. 11)

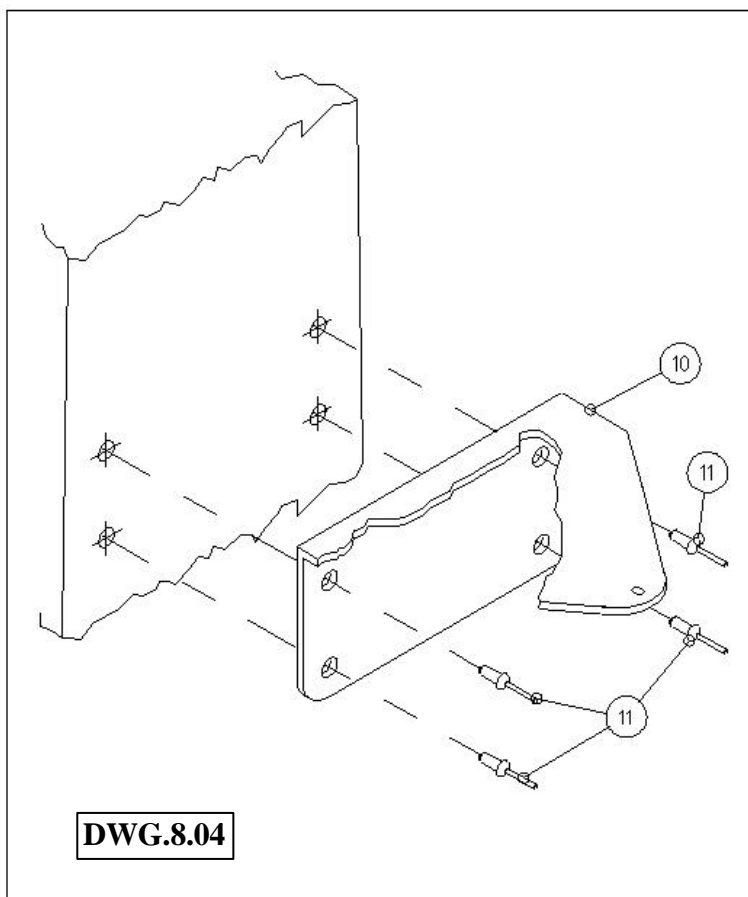

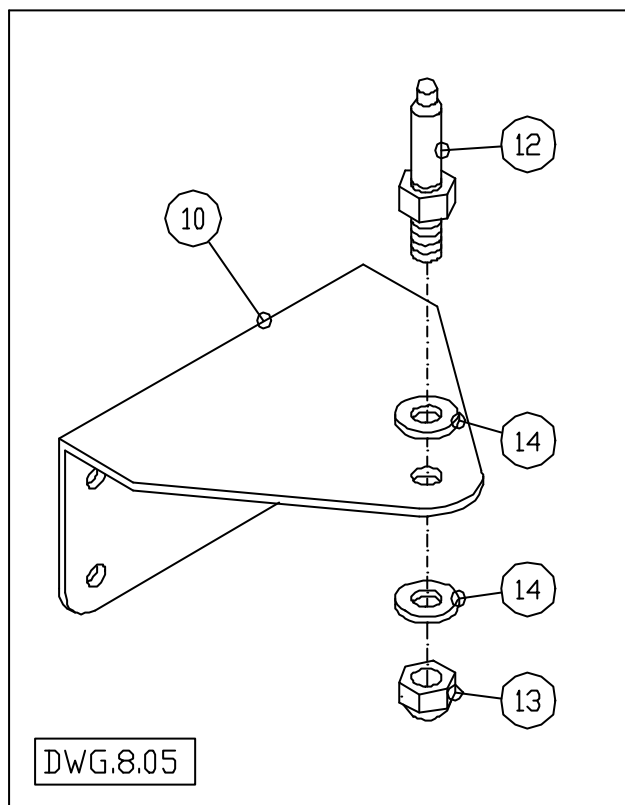

Facendo riferimento al disegno DWG.8.05, montate il perno cerniera (rif. 12) sul supporto (rif. 10), utilizzando il dado autobloccante M6 (rif.13) e posizionando le 2 rondelle d.6x12x1 come indicato sul disegno.

Stringete a fondo, utilizzando il controdado "D", che viene fornito già montato sul perno (rif. 12).

**Passerete ora al montaggio dei supporti cerniera e delle cerniere sul timone direzionale mobile.**