

## Alisport bringt neuen UL-Segler Silent 2 Targa

Die Silent 2 Targa ist ein eigenstartfähiges Ultraleicht-Segelflugzeug, ausgerüstet mit dem bewährten Alisport A320efi Einzylinder-Zweitakter mit 28 PS. Die patentierte, ausgewuchtete Einblatt-Luftschraube aus Carbonfieber hat einen Durchmesser von 1,4 m und wird mit dem Motor in den Rumpf eingezogen. Durch die Anbringung von Winglets wurde die Spannweite der Silent 2 Targa auf 13,3 m erweitert. Die Gleitzahl verbessert sich dadurch auf 40.

### Technische Daten

Spannweite	13.3 m
Länge	6.35 m
Höhe	1.25 m
Seitenverhältnis	20
Flügelfläche	8.9 m <sup>2</sup>
Flügelform	Elliptisch (mit Winglets)
Flügelprofil	IMD 050 (16%)
Leergewicht (ohne Treibstoff)	180 kg
Maximal Zuladung	105 kg
Maximales Startgewicht	300 kg
Flächenbelastung bei 300 kg	34 kg/m <sup>2</sup>

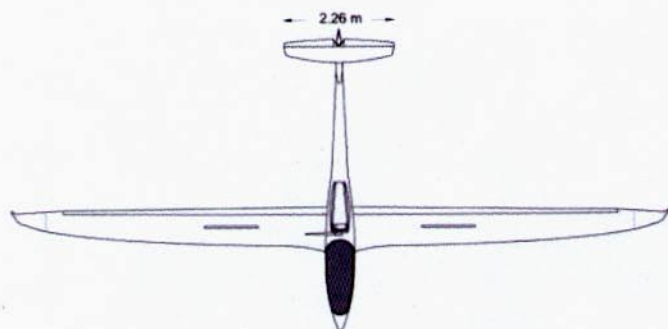
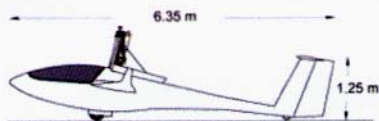
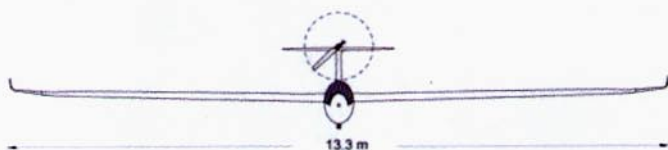

Lastvielfaches	+4.6g / -2.65g bei 150 km/h +4.0g / -1.5g bei 220 km/h
Flaperons	L +4° 0° -4° S
Bremsklappen	konventionell
Treibstoff	16 Liter
Verbrauch bei 75 % Leistung	5 Liter/h
Vollautomatische Ruderanschlüsse, patentierte Einblattluftschraube mit Gegengewicht, einziehbares Hauptfahrwerk, steuerbares Spornrad	

### Leistungen

Abriss Geschwindigkeit (Vs)	65 km/h
Manövrier-Geschwindigkeit (Va)	150 km/h
Maximale Geschwindigkeit (Vne)	220 km/h
Maximaler Gleitwinkel	40 bei 90 km/h
Minimales Sinken	0.60 m/s bei 85 km/h
Startrollstrecke	140 m
Startstrecke	170 m
Landestrecke	100 m
Steiggeschwindigkeit	2.5 m/s

## 16. bis 18. März 2006: fly & job in Hamburg

fly&job vier, Hamburg: Hausbesuch bei Airbus, LHT & Co., am drittgrößten Luftfahrtstandort der Welt. Live. In den Unternehmen selber: Airbus Finkenwerder und Stade, Lufthansa Technik, DLR (Institut für Luftfahrtpsychologie), TU Hamburg, HAW Hamburg, Goodrich, Luftwaffe mit Aufklärungsgeschwader 51 Immelmann, Bundespolizei Fliegerstaffel Nord, u.a.

Reinkommen in Hochsicherheitsbereiche. Luftfahrt zum Anfassen. Ausbildungsinfos, persönliche Kontakte zu Unternehmen und Personalabteilungen. Orientierung für die Zukunft. Lernen. Hintergrund. Perspektiven. Drei Unternehmen an einem Tag. Kleine Gruppen, maximaler Info Gehalt. Exklusiv für Jungflieger. Maximal 250 Teilnehmer. Donnerstagabend: Ankom-

men, Briefing, Welcome-Party. Freitag: Unternehmen und Institutionen, Party am Abend: Edel. Brunch am Samstagmorgen.

fly&job vier, das Original. 29,50 Euro inkl. Unterkunft, Verpflegung, Programm und Transport im Rahmen der Veranstaltung.

Voraussetzung: Mitglied in einem Luftsportverein des DAeC, ÖAeC, SAeC, Alter 16 bis Anfang 20.

**Bewerben:** [www.flyandjob.de](http://www.flyandjob.de), Infos auch bei deinem Landesjugendleiter.

fly&job, ein Projekt der Gesellschaft für Aeronautik e.V., durchgeführt in Zusammenarbeit mit Rotaract, der Jugendorganisation von Rotary. Kooperationspartner in Österreich: der Österreichische Aero Club, Sektion Segelflug und Jugendreferat. ■

Anzeige

**Flugzeugkennzeichen**  
**[www.Segelflug.de](http://www.Segelflug.de)**